

**E** FORGAST

# NÁVOD NA OBSLUHU

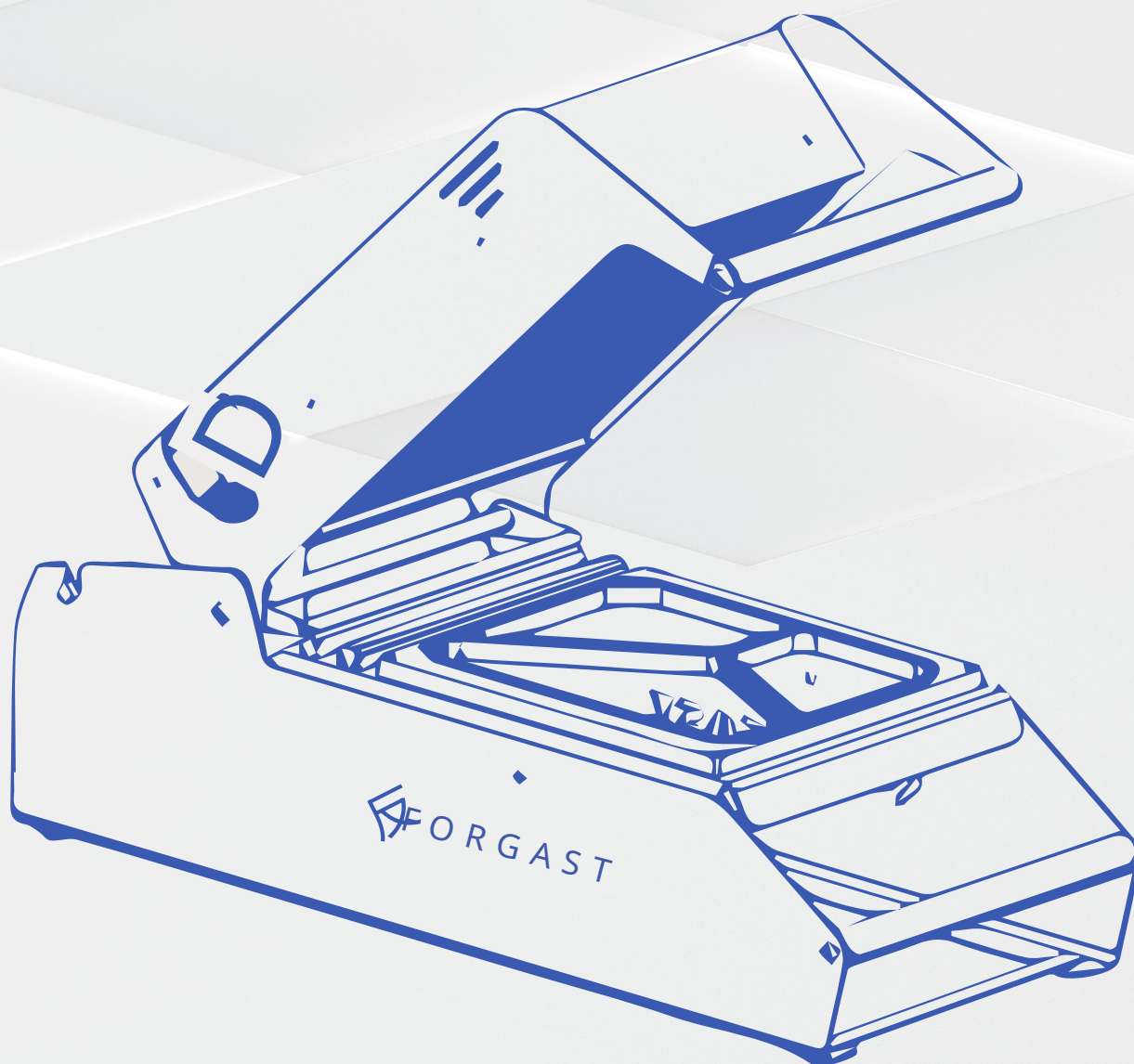

Zváračka na tanieru

FG03502

<b>1. BEZPEČNOST</b>	<b>3</b>
<b>2. Pohľad na zväračku FG03502 s príslušenstvom</b>	<b>4</b>
<b>3. POPIS ZARIADENIA</b>	<b>4</b>
<b>4 . OBSLUHA ZVÁRAČKY</b>	<b>5</b>
<b>5 . TECHNICKÉ ÚDAJE</b>	<b>6</b>
<b>6. NÁHRADNÉ DIELY</b>	<b>6</b>
<b>7. ODPADOVÉ HOSPODÁRSTVO A ZNEŠKODŇOVANIE</b>	<b>7</b>



Ďakujeme vám za zväračku na taniere FORGAST.

Pre zabezpečenie bezpečnosti a správneho fungovania zariadenia je potrebné pred prvým spustením oboznámiť sa s týmto návodom na obsluhu. Naše výrobky sú modifikované a vylepšované, aby zabezpečili ich spoľahlivú prevádzku a bezpečnosť používania.

Návod je potrebné uchovávať na bezpečnom a dostupnom mieste pre personál. Ako výrobca si vyhradujeme právo na zmeny parametrov a technických riešení s cieľom neustále zvyšovať kvalitu našich výrobkov. Informácie a parametre uvedené v tomto návode sa môžu líšiť od skutočnosti, ale nemajú významný vplyv na používanie zariadenia.

## 1. BEZPEČNOSŤ



Nevyhýbajte sa otváraniu obalu zariadenia . Otváranie zariadenia neautorizovaným servisom alebo neodbornou opravou môže obmedziť bezpečnosť používateľa a funkčnosť zariadenia . Záruka sa ruší, ak je zväračka servisovaná alebo opravovaná neautorizovaným servisom .



Používajte zariadenie len s originálnym napájacím káblom .

Pri vypájaní zástrčky zo zásuvky neťahajte za napájací kábel . Môže to spôsobiť úraz elektrickým prúdom .

Zariadenie napájajte len zo zásuvky s uzemňovacím kolíkom .

Nerobte obal zariadenia - hrozí nebezpečenstvo úrazu elektrickým prúdom .



Voda alebo tekutiny nesmú dostať dovnútra zariadenia.

Zariadenie nesmie pracovať v prostredí s vysokou vlhkosťou, pretože hrozí nebezpečenstvo úrazu elektrickým prúdom alebo poškodenia zväračky.

Zariadenie sa musí obsluhovať iba suchými a čistými rukami.



Nepoužívajte zväračku v blízkosti horľavých materiálov.

Nepoužívajte zväračku na balenie horľavých predmetov.

Nepoužívajte zväračku v horľavých a chemicky agresívnych atmosférach.



Nebezpečenstvo popálenia rúk horúcou zväracou platňou.

Povrch dosky sa môže zahriať až na 220 ° C.



Počas procesu zvárania nekladajte ruky pod kryt - hrozí nebezpečenstvo poranenia rúk.

Zariadenie je vybavené nožom na orezanie fólie počas zvárania - buďte veľmi opatrní pri obsluhu a čistení zariadenia - hrozí nebezpečenstvo poranenia.

### Zväračku nesmie byť inštalovaná:

- na povrchu, ktorý nezabezpečuje stabilné umiestnenie zariadenia;
- v blízkosti vibrácií spôsobených rotujúcimi strojmi;
- w pomieszczeniach o dużym zapyleniu ;
- w pomieszczeniach gdzie mogą występować atmosfery łatwopalne i / lub wybuchowe

## 2. Pohľad na zväračku FG03502 s príslušenstvom

1. Tyč na upevnenie fólie
2. Silikónový orezávač fólie
3. Rezač fólie
4. Ohrievač
5. Regulátor teploty
6. Kontrolná lampička
7. Prepínač ON / OFF
8. Napájací zásuvka
9. Poistka
10. Rám

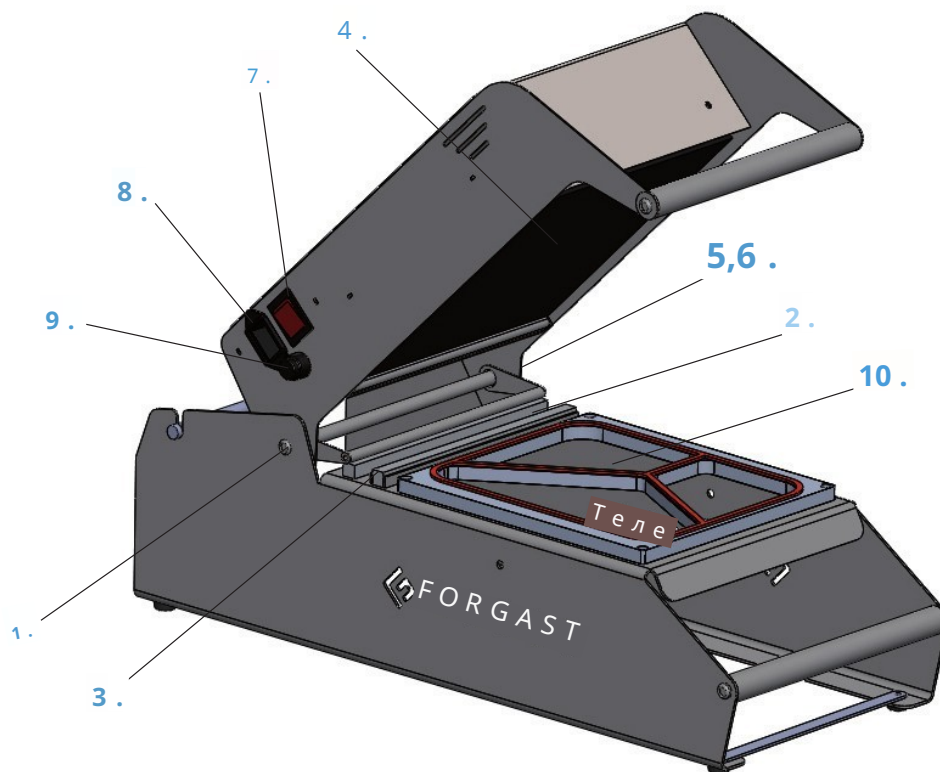

## 3. POPIS ZARIADENIA

Zariadenie sa skladá z dvojdielneho korpusu, a to:

### 1. Nepohyblivej základne

Na základni je nainštalovaná matrica kompatibilná s pripevneným tanierom. V zadnej časti základne je pomocou vysúvacieho valčeka (čapu) zavesená rolka s zväracou fóliou. Základňa je vybavená 4 protišmykovými nožičkami, ktoré umožňujú stabilné umiestnenie zariadenia na pracovisku.

### 2. Pohyblivá skupina ohrievača, ktorá obsahuje:

- teflonová ohrievača doska
- ohrievač
- teplotný regulátor spolu s elektrickou inštaláciou
- noža automaticzne odcinajúceho fólie podczas zgrzewania

Zväračka je určená na ručné balenie potravín určených na priamu konzumáciu, ako sú hotové jedlá a polotovary, šaláty, mäso, rybie výrobky, výrobky z obchodov a reštaurácií.

Zariadenie vyžaduje predhriatie na teplotu určenú výrobcom tanierov a zväracieho filmu. Regulovateľný rozsah teploty umožňuje optimálne nastavenie parametrov zväracieho procesu. Rýchlosť a jednoduchosť obsluhy sa dosiahla vďaka použitiu kontroly teploty zvärania a vybaveniu baličieho stroja zabudovaným systémom bezpečného odrezávania fólie.

**Pakovačka je prispôbená na použitie ľahko dostupných a lacných kontajnerov z PP s maximálnymi rozmermi 227x178**

## 4 . OBSLUHA ZVÁRAČKY

### 1. INŠTALÁCIA FÓLIE



**POZOR!**

Pri nasadzovaní fólie dávajte pozor, aby zváracia strana bola obrátená nadol smerom k tanieru.  
Riziko prilepenia fólie na ohrievač.

- Vložte držiak na inštaláciu fólie do vnútra obalu s navinutou fóliou na vrchu.
- Vložte rolu s fóliou so stojanom do zariadenia, pričom dávajte pozor, aby zváracia strana fólie bola obrátená nadol.
- Potiahnite zváraciu fóliu pod lisovacou tyčou.

### 2. Pripojenie zariadenia na elektrický prúd

- Zariadenie pripojte do elektrickej siete pomocou dodávaného napájacieho kábla.
- Zariadenie pripájajte iba do zásuvky so zemným kolíkom.

### 3. Príprava zariadenia na prácu

- Nainštalujte rolu s zváracou fóliou zavesením ju pomocou čapu na zadnej časti základne.



**POZOR!**

Fóliu inštalujte so zváracou stranou smerom k tanieri.

- Nasadte matricu kompatibilnú s modelom zváracieho taniera.
- Pomocou otočného ovládača teplotného regulátora nastavte pracovnú teplotu zvárania v súlade s odporúčaním výrobcu tanierov a zváracieho filmu.

### 4. ZAPNUTIE ZARIADENIA

- Zariadenie zapnite pomocou červeného vypínača umiestneného na pravej strane zariadenia.
  - Zariadenie vyžaduje predhrievanie, ktoré trvá približne 10 minút. Proces predhrievania signalizuje svietiaci červená kontrolka.
- Po dosiahnutí pracovnej teploty kontrolka zhasne.



### 5. BALÍČKOVANIE

- Umiestniť v tanieri mimo zariadenia produkt na zabalenie.
- Umiestniť tanier s produktom do matrice nainštalovanej v zariadení.
- Natiahnuť zváraciu fóliu na tanier s produktom.
- Zatvoriť a stlačiť hornú, pohyblivú časť zváračky po dobu 1-3 s v závislosti od teploty a použitého druhu obalu.
- Zdvihnúť zváraciu jednotku nahor a vybrať zabalený produkt.

### 6. VYPNUTIE ZARIADENIA

- Zariadenie vypnite červeným vypínačom.
- Nechajte zariadenie s dvíhaným zváracím zariadením na rýchlejšie ochladenie.

## 5. TECHNICKÉ ÚDAJE

MODEL	FG03502
Ukazovatele	Indikátor pripravenosti na prácu
Napájanie	AC 230 V
Moc	655 W
Prúdová ochrana	Poistka 4A
Rozmery nádob PP	227/178/100
Šírka zvracieho filmu	190 mm
Rozmery zariadenia	Dĺžka 56 cm (bez role s fóliou) Šírka 25 cm Výška
Hmotnosť zariadenia (bez rámu)	9,4 kg

## 6. NÁHRADNÉ DIELY

1. Tyč na upevnenie fólie - FG03502 / 1



2. Silikónový rezač fólie - FG03502 / 2



3. Rezač fólie - FG03502 / 3



4. Ohrievač - FG03502 / 4



5. Regulátor teploty - FG03502 / 5



6. Kontrolná lampička - FG03502 / 6



7. Vypínač ON / OFF - FG03502 / 7



8. Napájací zásuvka - FG03502 / 8



9. Poistka - FG03502 / 9



10. Pružina - FG03502 / 10



## 7. ODPADOVÉ HOSPODÁRSTVO A ZNEŠKODŇOVANIE

Na konci životného cyklu produktu nevyhadzujte zariadenie na mieste, ktoré by predstavovalo riziko pre životné prostredie. Dočasné skladovanie nebezpečných odpadov je povolené s cieľom ich neskoršieho odstránenia. Dodržiavajte pravidlá ochrany životného prostredia platné v krajine použitia zariadenia.

Je potrebné zariadenie odovzdať špecializovaným spoločnostiam na zber, demontáž a likvidáciu.

Zariadenie treba rozobrať a komponenty rozdeliť a zoskupiť podľa ich chemického charakteru, pričom treba mať na pamäti, že d niektoré z nich je možné recyklovať a opätovne použiť podobne ako komunálny odpad. Pred likvidáciou je potrebné zabezpečiť, aby zariadenie nebolo vhodné na ďalšie použitie, odpojením napájacieho kábla.

Materiál vzniknutý v dôsledku likvidácie, ak nie je opätovne použitý, treba odovzdať do zberného miesta alebo skládky odpadov v súlade s platnými predpismi.

Akýkoľvek symbol WEEE na výrobku znamená, že nemožno považovať za odpad z domácnosti. Je potrebné ho zneškodniť správnym spôsobom, aby sa predišlo akýmkoľvek negatívnym účinkom na životné prostredie a ľudí. Ak chcete získať viac informácií o recyklácii tohto výrobku, obráťte sa na výrobcu, servis alebo miestnu jednotku zaoberajúcu sa likvidáciou odpadu.

Demontážne práce na zariadení musí vykonávať kvalifikovaný personál.

Ak je plánovaná neskoršia inštalácia zariadenia, všetky činnosti je potrebné vykonávať s maximálnou starostlivosťou, aby sa nezničili jeho časti.

Výrobca nezodpovedá za žiadne poruchy alebo nepríjemnosti spôsobené neoprávneným personálom, ktorý obsluhuje zariadenie.



### ODSTRAŇOVANIE

Obal a jeho materiál je 100% recyklovateľný a je označený symbolom



Pri odstraňovaní je potrebné dodržiavať platné miestne predpisy. Časti obalu (plastové vrecia, kúsky polystyrénu atď.) uchovávajte mimo dosahu detí, pretože predstavujú potenciálne nebezpečenstvo. Zariadenie je vyrobené z materiálov vhodných na recykláciu. Toto zariadenie je označené ako splňujúce smernicu Európskej únie o odpadovom elektrickom a elektronickom zariadení. Správnym odstránením tohto zariadenia môžete pomôcť predchádzať potenciálnym negatívnym dôsledkom pre životné prostredie a ľudské zdravie.



Symbol na zariadení alebo v príslušnej dokumentácii znamená, že zariadenie nesmie byť považované za bežný domáci odpad. Je potrebné odovzdať ho do špecializovaného miesta, ktoré sa zaoberá likvidáciou a recykláciou elektrických a elektronických zariadení. Pri likvidácii zariadenia je potrebné zabezpečiť, aby nebolo funkčné (nemožno ho spustiť), odpojením napájacieho kábla a odstránením dverí poličky a ďalších prvkov, ktoré môžu predstavovať riziko. Nedovoľte situácie, kedy je možné vyliezť na zariadenie alebo sa v ňom zaseknúť. Zariadenie je potrebné zlikvidovať v súlade s miestnymi predpismi o likvidácii odpadu, odnesením ho do špeciálneho zberného miesta; nechajte zariadenie nesupervidované, pretože môže predstavovať riziko pre deti.

### DEKLARÁCIA O ZHODE

Zariadenie bolo vyrobené v súlade s bezpečnostnými požiadavkami stanovenými v európskych smerniciach a príslušných normách. Po dosiahnutí tejto zhody výrobca vyhlasuje, že jeho výrobky sú v súlade s platným európskym právnym predpisom a preto sú označené príslušným označením CE, ktoré umožňuje ich predaj v európskych krajinách.

Deklarácia o zhode na požiadanie používateľa je k dispozícii vo forme elektronickej alebo tlačenej v sídle výrobcu alebo na webovej stránke